

Wege der Ausbildung von Piloten im nichtgewerblichen Bereich

HH 09.09.02

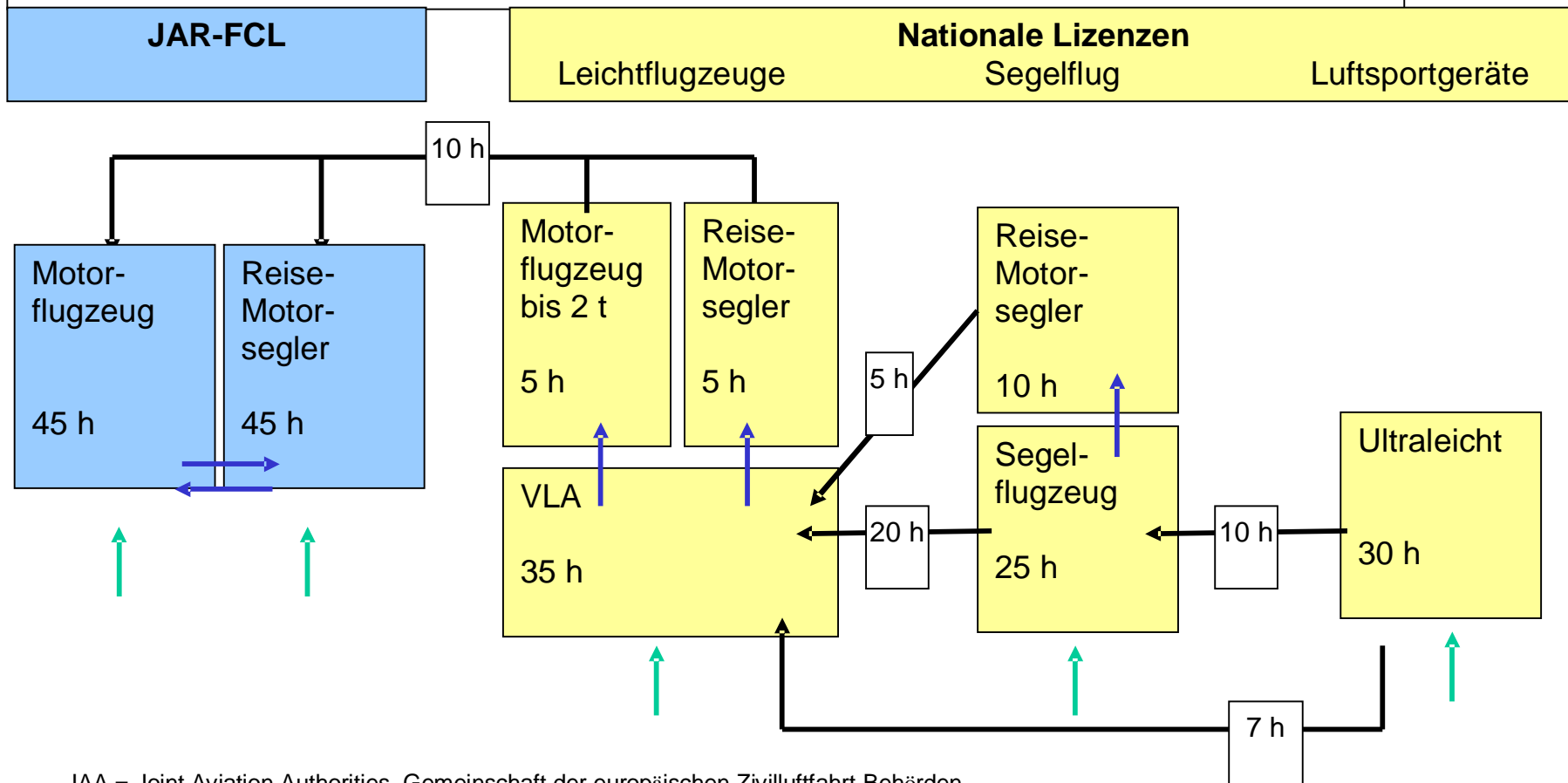

JAA = Joint Aviation Authorities, Gemeinschaft der europäischen Zivilluftfahrt-Behörden
 JAR = Joint Aviation Requirements, Anforderung der JAA
 FCL = Flight Crew Licencing, Lizenzen für Flugzeugpersonal
 VLA = very light aircraft = Leichtflugzeuge bis 750 kg

↑ = Grundausbildung ↑ = Umschulung innerhalb einer Erlaubnis ↑ = Umschulung auf andere Erlaubnis

Wege der Ausbildung von Piloten im nichtgewerblichen Bereich HH 09.09.02

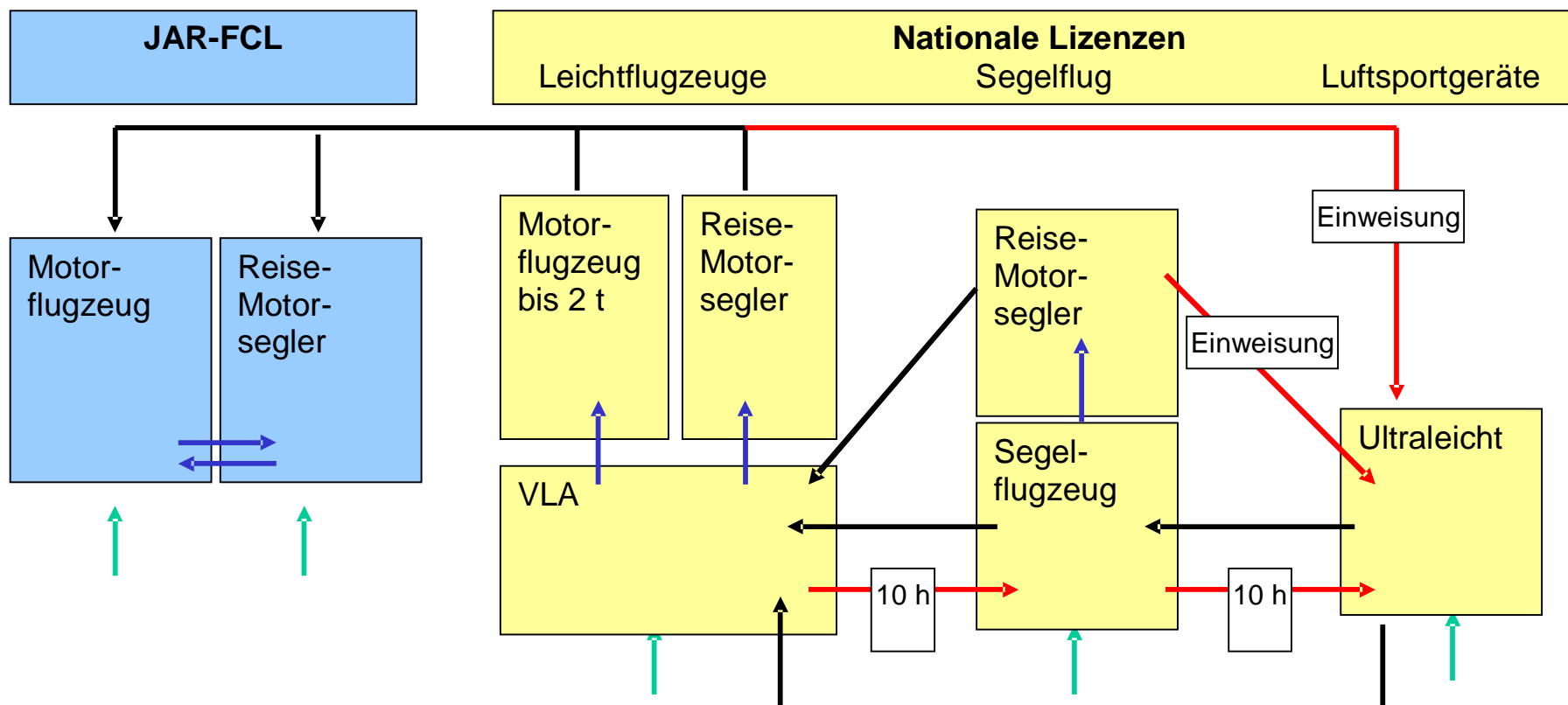

JAA = Joint Aviation Authorities, Gemeinschaft der europäischen Zivilluftfahrt-Behörden
 JAR = Joint Aviation Requirements, Anforderung der JAA
 FCL = Flight Crew Licencing, Lizenzen für Flugzeugpersonal
 VLA = very light aircraft = Leichtflugzeuge bis 750 kg

= Grundausbildung
 = Umschulung innerhalb einer Erlaubnis
 = Umschulung auf andere Erlaubnis