

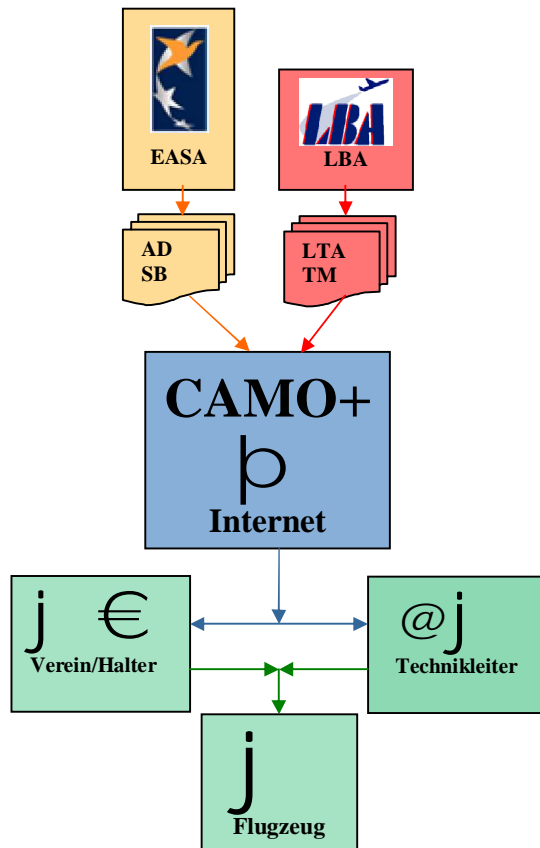

CAMOplus[®] und CAMOdata[®]

i Sicherheitsinformationen erreichen
s sofort ihr Ziel €@j



Von Fliegern für Flieger

Die neuen luftrechtlichen Vorschriften zur Instandhaltung und Prüfung der Lufttüchtigkeit wurden 2003 veröffentlicht. Diese Vorschriften können seit Herbst 2006 angewendet werden und sind bis September 2008 verbindlich in allen Ländern der Europäischen Union umzusetzen.

Der DAeC LV NRW e.V. hat in Zusammenarbeit mit Air-Software die Werkzeuge CAMOplus[®] und CAMOdata[®] entwickelt. Beide erfüllen die neuen Vorschriften, sind kostengünstig und vom Halter eines Luftfahrzeuges einfach zu bedienen.

Der DAeC LV NRW e.V. hat als erster Landesverband die Genehmigung als „Unternehmen zur Führung der Aufrechterhaltung der Lufttüchtigkeit“ (CAMO) im Juli 2007 vom LBA erhalten. Damit wurde den Luftsportlern der Weg ins neue, europäische Instandhaltungsrecht geebnet.

Was kann CAMOplus[®]?

CAMOplus[®] hilft dem Luftfahrzeughalter beim Instandhaltungsmanagement.

CAMOplus[®] dient der Führung zulässiger Betriebszeiten und Zyklen.

CAMOplus[®] informiert über LTA und TM per SMS und Email.

CAMOplus[®] entspricht den Forderungen der VO EG 2042/2003 Teil M, Unterabschnitt G (Führung der Aufrechterhaltung der Lufttüchtigkeit) und I (Prüfung der Lufttüchtigkeit).

CAMOplus[®] erfüllt die Anforderungen an eine „Überwachte Umgebung“ (vertragliche Bindung, M.A.201i).

CAMOplus[®] ist ein internetgestütztes Datenbanksystem, das weltweit jederzeit einen umfassenden Überblick über den Instandhaltungsstatus des LFZ gibt.





Was kann CAMOdata[®]?

Für LFZ, die nach den europäischen Verordnungen nicht in einer „Überwachten Umgebung“ betrieben werden müssen, kann der Halter die Aufgaben der „Führung der Aufrechterhaltung der Lufttüchtigkeit“ selbst wahrnehmen. Hierbei hilft CAMOdata[®]!

CAMOdata[®] verfügt über den gleichen Funktionsumfang wie CAMOplus[®], benötigt aber keine Aktualisierung der Betriebsdaten, wie bei einer „Überwachten Umgebung“ gefordert. Der Halter kann jederzeit seine Betriebszeiten selbst aktualisieren, um sofort einen genauen Überblick über den Instandhaltungstatus seines LFZ zu haben.

Wer nutzt CAMOdata[®]?

Halter von LFZ
Instandhaltungsbetriebe
Luftfahrtverbände
Andere freie CAMOs

...

Sie wollen mehr wissen?

Bitte sprechen Sie uns an.

DAeC LV NRW e.V.
Postfach 100314
47033 Duisburg
info@aeroclub-nrw.de

Frau Karina Claus
0203-7784421
Claus@aeroclub-nrw.de

Herr Ulf Calsbach
0203-7784422
camo@aeroclub-nrw.org oder
pruefleitung@aeroclub-nrw.de

Mehr Infos zur CAMO+ auf:

<http://www.aeroclub-nrw.de> in der Rubrik „Technik“ -> CAMO+

Und sollten sich die europäischen Regeln irgendwann ändern, werden wir dies selbstverständlich berücksichtigen!

Deutscher Aero-Club
Landesverband
NRW e.V.

Genehmigte Organisation zur Führung der Aufrechterhaltung der Lufttüchtigkeit gemäß VO EG 2042/2003 Teil M, Unterabschnitt G und I

Genehmigungsnummer
DE.MG.0501

